

Bedienungsanleitung

Headset mit beiden Akku's vor In-Betriebnahme unbedingt 24 Std aufladen!



LineCom

Telecom • Kabel • Headsets

www.linecom.ch

LineCom GmbH
Waldeggstrasse 8b
CH-6314 Unterägeri / ZG

Telefon
Telefax
E-Mail

+41 (0)41 750 94 12
+41 (0)41 750 94 44
sales@linecom.ch

Tasten-Funktionen

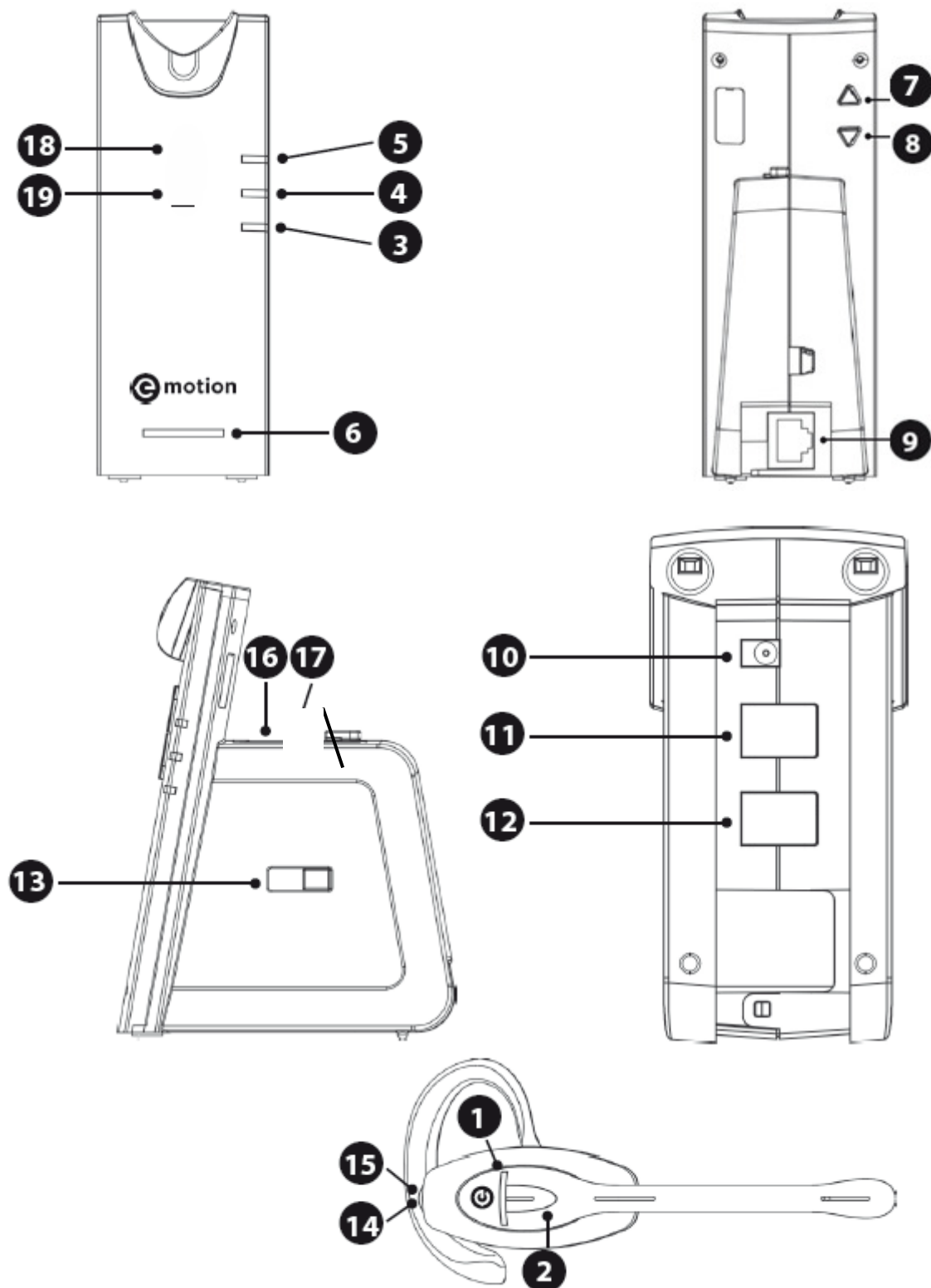

- 1 Headset ein/aus-LED
- 2 Headset ein/aus-Taste
- 3 Netz-LED
- 4 Lade-LED
- 5 Headset in Betrieb-LED
- 6 Batterie-LED

- 7 Mikrofonlautstärke erhöhen
- 8 Mikrofonlautstärke reduzieren
- 9 AUX-Anschluss (für EHS-Kabel)
- 10 Netzanschluss

- 11 Höreranschluss
- 12 Telefonanschluss
- 13 Schnittstellen-Schalter
- 14 Empfangslautstärke erhöhen/reduzieren
- 15 Stumm-Taste
- 16 Batterieladeschlitz für Ersatz-Akku
- 17 Batterie entfernen-Taste – Hot Swap
- 18 Headset-Registrier-Taste
- 19 Autom. Rufannahme AUS-Taste

Inhalt:

1. Produktbeschreibung

2. Einrichtung

- 2.1 Anschluss an ein Telefon oder eine Telefonanlage mit separatem Headset/Kopfhörer-Stecker-Zugang für RJ10
- 2.2 Anschluss an ein Telefon oder eine Telefonanlage über die Steckerbuchse des Hörer-Kabels (RJ10)
- 2.3 Anschluss/Registrierung an **GAP-fähige** kabellose DECT-Telefone
- 2.4 Nutzungsmöglichkeiten

3. Bedienung

- 3.1 Telefongespräche führen und annehmen
 - 3.1.1 Ausgehendes Gespräch tätigen
 - 3.1.2 Eingehendes Gespräch entgegennehmen
- 3.2 Einstellung der Klingeltonlautstärke
- 3.3 Stummschalten des Headset-Mikrofons
- 3.4 Einstellung der Übertragungslautstärke / Mikrofonlautstärke
- 3.5 Einstellung der Empfangslautstärke / Hörerlautstärke
- 3.6 Verlust und Wiederherstellung der Verbindung
- 3.7 Batterie-Hotswap
- 3.8 Batterieladestandsanzeige
- 3.9 Konferenzschaltung
- 3.10 Übersicht Audiosignale
- 3.11 Registrierung eines neuen Headsets bei der Basisstation
- 3.12 Deaktivieren des autom. Rufannahme Modus

4. Fehlersuche

Sicherheitshinweise

Allgemeines

Warnhinweise

1. Produktbeschreibung

GREEN-DECT-EMOTION ist eine kabellose Headset-Lösung, die freihändiges Arbeiten und echte Wireless-Mobilität ermöglicht.

Hauptfunktionen:

- Anschluss an Festnetz-Telefone
- DECT/GAP zum Anschluss an kabellose DECT-Telefone
- GREEN-DECT-Technologie / "low radiation Dect" (1,88 - 1,9 GHz)
- Reichweite bis 400 m / 100 m
- Sprechzeit ca. 6 Stunden pro Batterie (= 24-h-Betrieb Dank 2. Akku)
- EHS-Schnittstelle (für elektronische Rufannahme)
- Noise-Cancelling-Mikrofon
- digitale Sicherheitsverschlüsselung (Abhörsicherheit)
- Acoustic-Shock-Protection (Gehörschutzbegrenzung)
- Hohe Audio Qualität (Wideband) mit autom. Impedanz-Regler
- Integrierte zweite Batterie-Station (in der Basis)
- 2 Trageformen im Lieferumfang: Kopf- und Ohrbügel
- Hörerlautstärke-Regler griffgünstig am Headset
- Mute-Taste (Stummschaltung) griffgünstig am Headset
- Online-Anzeige an der Basis-Station
- "Ausser-Reichweite"-Signal-Ton am Headset
- Konferenzgespräch für bis zu 3 Headsets/Anruf

2. Einrichtung

- Schließen Sie den Netzadapter, den Sie zu Ihrem Produkt erhalten haben, am Basisteil (10) an. Die Netz-LED an der Basisstation (3) leuchtet auf.
 - Setzen Sie die Batterie in das Headset ein, sofern nicht bereits geschehen. Der Strich an der Batterie muss am Strich im Batterieschlitz ausgerichtet werden, andernfalls lässt sich die Batterie nicht einsetzen.
 - Die Headset-LED (1) leuchtet ca. 2 Sek. auf und erlischt dann wieder. Ihr Headset befindet sich jetzt im Standby-Modus.
 - Stecken Sie das Headset in die Halterung der Basis, damit der Akku geladen wird - die Lade LED (4) leuchtet.
 - Den zweiten Akku hinten in die Ladestation einlegen (Ersatz-Akku: wenn nach 5 - 6 h der 1. Akku leer ist, austauschen).
- HINWEIS: Beide Akku's vor dem ersten Gebrauch unbedingt 24 Stunden lang aufladen, auch wenn die Lade-LED 4 schon vorher Bereitschaft anzeigt. Nur so kann die volle Kapazität der Akkus erreicht werden. Wird ein Headset früher in Betrieb genommen, wird der Akku seine volle Kapazität nie mehr ausschöpfen können!**

2.1 Anschluss an ein Telefon oder eine Telefonanlage mit separatem Headset/Kopfhörer-Stecker-Zugang für RJ10

- Das Headset-Kabel aus dem Lieferumfang vom Tel-Anschluss an der Basis des Headsets (12) zur Headset-Anschluss-Buchse (am Telefon) verbinden.
- autom. Rufannahme AUS je nach Wunsch aktivieren oder nicht (siehe 3.12).
- Der Schnittstellen-Schalter (13) seitlich an der Basisstation muss auf die korrekte Position eingestellt werden (Hör-Test machen).
- Rufannahme direkt am Headset siehe unter 2.4 Nutzungsmöglichkeiten

2.2 Anschluss an ein Telefon oder eine Telefonanlage über die Steckerbuchse des Hörer-Kabels (RJ10)

- Das Headset-Kabel aus dem Lieferumfang vom Tel-Anschluss an der Basis des Headsets (12) zur Steckerbuchse des Telefon-Hörers (am Telefon) verbinden.
- Das frei gewordene Tel-Hörer-Kabel nun in den Hörer-Anschluss (11) an der Basisstation des Headsets stecken.
- autom. Rufannahme AUS je nach Wunsch aktivieren oder nicht (siehe 3.12).
- Der Schnittstellen-Schalter (13) (seitlich an der Basisstation) muss eventuell auf die korrekte Position eingestellt werden (Hör-Test machen).
- Rufannahme direkt am Headset siehe unter 2.4 Nutzungsmöglichkeiten

2.3 Anschluss/Registrierung an GAP-fähige kabellose DECT-Telefone

GREEN DECT EMOTION kann über **PIN 1111** oder **PIN 0000** gekoppelt werden

Falls Ihr DECT-Telefon in der Basis-Einstellung einen anderen PIN hinterlegt hat, muss dieser zuerst geändert werden.

- Telefonbasis Ihres DECT-Telefons in Registrier-Modus stellen, bis Headset angemeldet ist
 - Headset von der Station nehmen und abschalten (sodass LED (1) nicht leuchtet)
 - Stumm-Taste (15) an der Rückseite des Headsets ca. 6 Sek. drücken, bis das Headset-LED (1) zweimal blinkt. Danach ist das Headset am Telefon angemeldet und es kann fortan wahlweise das Headset oder der Tel-Hörer verwendet werden (Achtung: der Telefon-Hörer muss in Konferenz-Modus sein).
 - zum Telefonieren das Headset am Ohr positionieren und auf Modus abgeschaltet gehen, LED (1) leuchtet nicht.
 - Eingehender Anruf testen, um sicherzustellen, dass der Klingelton im Headset hörbar ist und das Gespräch mit Drücken auf Taste Headset ein/aus (2) entgegengenommen und nach erneutem Drücken beendet werden kann. Rufannahme direkt am Headset ist bei dieser Anschluss-Art automatisch gegeben.
 - Ausgehende Anrufe werden aus dem Funktelefon-Hörer gestartet und sobald die Verbindung zum Gesprächspartner steht, kann wieder über die Headset ein/aus-Taste (2) das Gespräch auf das Headset genommen werden.
- Hinweis: die LED's an der Headset-Basisstation sind bei einer GAP-Verbindung zu einer Telefon-Basis nicht mehr in Betrieb / die Headset-Basisstation hat dann nur noch eine Funktion: Akku-Ladung**

2.4 Nutzungsmöglichkeiten

Tragevarianten

Ihr GREEN-DECT-EMOTION Headset kann entweder mit Überkopfbügel oder Ohrbügel getragen werden.

- Überkopfbügel

Der Überkopfbügel kann für linkes oder rechtes Tragen am Headset befestigt werden; die Größe kann vom Benutzer passend verstellt werden.

- Ohrbügel

4 verschiedene Größen stehen zur Auswahl; der Ohrbügel kann ebenfalls auf beiden Seiten getragen werden.

Überkopfbügel resp. Ohrbügel demontieren:

- Legen Sie Ihren Daumen auf den Lautsprecher und ziehen Sie den Überkopfbügel/Ohrbügel mit den anderen Fingern in Ihre Richtung.

für direkte Rufannahme am Headset (beim Anschluss über Fest-Telefon - für Details www.linecom.ch kontaktieren):
mit optional erhältlichem EHS-Kabel, via AUX-Anschluss (9) sofern das Telefon über eine EHS-Schnittstelle verfügt
mit optional erhältlichem Hörerlifter, via AUX-Anschluss (9) für Telefone, die keine EHS-Schnittstelle haben

3. Bedienung

3.1 Telefongespräche führen und annehmen

3.1.1 Ausgehendes Gespräch tätigen

- Bei Anschluss zu einem kabelgebundenen Festtelefon (2.1 oder 2.2) : Das Headset von der Basisstation nehmen. Falls Sie das Headset bereits tragen, die Headset ein/aus-Taste (2) drücken. Die Headset-in-Betrieb-LED (5) an der Basis leuchtet jetzt. Sofern ein Hörerlifter oder EHS-Kabel angeschlossen ist, sind Sie nun autom. auf Leitung. Ansonsten muss das Gespräch am Telefon noch aktiviert werden (Taste drücken oder Hörer abheben)..
- Bei Anschluss zu einem kabellosen DECT-Tel. - GAP-Verbindung siehe unter 2.3

3.1.2 Eingehendes Gespräch entgegennehmen

- Bei Anschluss zu einem kabelgebundenen Festtelefon (2.1 oder 2.2): Um das Gespräch entgegen zu nehmen, das Headset von der Basisstation nehmen. Falls Sie das Headset bereits tragen, die Headset ein/aus-Taste (2) drücken. Die Headset-in-Betrieb-LED (5) an der Basis leuchtet jetzt. Sofern ein Hörerlifter oder EHS-Kabel angeschlossen ist, sind Sie nun autom. auf Leitung. Ansonsten muss das Gespräch am Telefon noch aktiviert werden (Taste drücken oder Hörer abheben).
- Bei Anschluss zu einem kabellosen DECT-Tel. - GAP-Verbindung siehe unter 2.3

3.2 Einstellung der Klingeltonlautstärke

Wenn das Headset ein eingehendes Gespräch mit einem Klingelton anzeigt, können Sie die Klingeltonlautstärke mit dem Wippschalter (14) an der Rückseite des Headsets einstellen.

3.3 Stummschalten des Headset-Mikrofons

Um das Headset-Mikrofon bei einem Gespräch stumm zu schalten, drücken Sie auf die Stumm-Taste (15) an der Rückseite des Headsets. Im Stumm-Modus ertönt alle 8 Sekunden ein kurzer Piepton. Drücken Sie die Stumm-Taste (15) erneut, um die Stummschaltung aufzuheben.

3.4 Einstellung der Übertragungslautstärke / Mikrofon-Lautstärke (für den Gesprächspartner)

Die Übertragungslautstärke kann während eines Gesprächs mit den beiden Tasten (7 und 8) an der Rückseite der Basisstation eingestellt werden.

3.5 Einstellung der Empfangslautstärke / Hörer-Lautstärke

Die Empfangslautstärke Ihres Headsets wird mit dem Wippschalter (14) an der Rückseite des Headsets eingestellt. Pro Lautstärkestufe lauter oder leiser ertönt ein Piepton. Ergänzend dazu auch am Telefon die Lautstärke anpassen.

3.6 Verlust und Wiederherstellung der Verbindung

Wenn Sie die Reichweite der Basisstation verlassen, ertönt ein Warnton. Das Headset wird von der Basisstation getrennt und der Ruf wird automatisch in die Warteschleife gesetzt. Sobald Sie wieder in die Reichweite der Basisstation gelangen, verbindet sich das Headset automatisch wieder mit der Basisstation und das Gespräch wird wieder aktiviert.

HINWEIS: Wenn Sie innerhalb von 5 Minuten nicht wieder in die Reichweite der Basisstation gelangen, wird die Verbindung getrennt.

3.7 Batterie / Akku – Hot Swap

Der Akku kann während eines Gesprächs gewechselt werden (Hot Swap). Das Gespräch wird für maximal 5 Minuten in die Warteschleife gesetzt, während der Akku aus dem Headset entfernt wird. Sobald der aufgeladene Akku aus dem Ladeschlitz (16) genommen (dafür Verriegelung (17) zur Seite schieben) und in das Headset eingesetzt wird, leuchtet die In Betrieb-LED (1) und das Gespräch wird wieder aktiviert. Stecken Sie den leeren Akku nun in den Ladeschlitz (16) an der Rückseite der Basis.

3.8 Batterieladestandsanzeige (bei einer GAP-Verbindung ausser Betrieb)

Die vier LEDs (6) an der Vorderseite der Basisstation zeigen den Ladestand der Batterie im Headset an.
Anzeige Batteriezustand

Anzeige	Batteriezustand
Eine LED blinkt	< 20%
Eine LED leuchtet	20%-40%
Zwei LEDs leuchten	40%-60%
Drei LEDs leuchten	60%-80%
Vier LEDs leuchten	80%-100%

Kurz bevor der Akku leer ist, erklingt ein akustischer Signalton am Headset (2 schnelle Pieptöne - 60 Sek. Wiederholung); danach sollte der Akku ausgetauscht resp. wieder aufgeladen werden.

Lampe neben dem Batterie-Ladeschlitz (16) für Ersatz-Akku

Blau: Akku wird aufgeladen

Grün: Akku ist seit kurzem voll aufgeladen (erlischt nach einiger Zeit)

kein Licht: Akku ist voll / wird nicht geladen

3.9 Konferenzschaltung (nicht für GAP-Verbindung)

Ihr GREEN-DECT-EMOTION-Headset ermöglicht den vorübergehenden Anschluss eines zweiten Headsets für eine Drei-Wege-Konferenzschaltung.

- Richten Sie das Gespräch mit dem Master-Headset ein.
- Sobald die Verbindung steht, stecken Sie das zweite GREEN-DECT-EMOTION-Headset in das Basis-Ladegerät.
- Nach ca. 1 Sek. leuchtet die Headset-ein-LED (1) des neuen Headsets und an der Basisstation blinkt die Headset-in-Betrieb-LED (5), um anzuzeigen, dass das 2. Headset nun an der Basis angemeldet ist.
- Sobald die Registrierung abgeschlossen ist, blinkt die In-Betrieb-LED (5) nicht mehr und die Headset-ein-LED (1) des zweiten Headsets beginnt zu blinken.
- Sobald die Registrierung abgeschlossen ist, ertönt im Master-Headset ein Bestätigungssignal.
- Heben Sie das zweite Headset von der Basis, und es schaltet in den Sprech-Modus. Beide Headsets befinden sich nun im Konferenzmodus.

HINWEIS: Das zweite Headset bleibt nur für die Dauer des einen Gesprächs bei der Basisstation registriert. Sobald das Master-Headset das Gespräch beendet, kehrt die Einheit in den Normalbetrieb zurück.

3.10 Übersicht Audiosignale

Aktion	Audiosignal
Batteriestand niedrig	2 schnelle Pieptöne (60 Sek. Wiederholung)
Nahezu außer Reichweite	2 Pieptöne
Außer Reichweite	2-stufiger Ton
Wieder in Reichweite	4 schnelle Pieptöne
Receiver-Lautstärke	1 Piepton
Auf/Ab Stumm	2-stufiger Ton (8 Sek. Wiederholung)
Stumm auf	1 Piepton
Klingelton (EH-Gerät)	Mehrton (2 Sek. Wiederholung)

3.11 Registrierung eines neuen Headsets bei der Basis

Gehen Sie folgendermaßen vor, um ein neues Master-Headset bei Ihrer GREEN-DECT-EMOTION-Basisstation zu registrieren:

- Die Headset-Registrier-Taste (18) vorne an der Basisstation drücken, um den Registrier-Modus zu aktivieren. Sobald die LED oben an der Taste (18) blinkt, ist die Basis auf Registrier-Modus.
- Die Stumm-Taste (15) an der Rückseite des Headsets 5 Sek. gedrückt halten, um das Headset in den Registrierungsmodus zu schalten. Die Headset-LED (1) blinkt erst 2 x und leuchtet dann permanent, solange der Registrierungsmodus aktiv ist.
- Das Headset wird jetzt bei der Basisstation registriert. Dies dauert ungefähr 30 Sek. Nach Abschluss des Registriervorgangs blinken die Headset-LED (1) und die Registrier-Taste (18) an der Basisstation nicht mehr.

3.12 Deaktivieren des autom. Rufannahme Modus

Standardmässig ist die Rufannahme am Headset automatisch aktiviert, sobald das Headset von der Basis genommen wird. In Verbindung mit einem Hörerlifter oder EHS-Kabel ist ein eingehender Anruf beispielsweise dadurch direkt auf dem Headset, sobald dieses ab Basis genommen wird.

Diese Funktion kann deaktiviert werden, indem die autom. Rufannahme AUS-Taste (19) betätigt wird; die LED oben an der Taste (19) leuchtet, wenn die autom. Rufannahme ausgeschaltet ist. Das Headset kann nun von der Basis genommen werden, ohne dass sie direkt auf Leitung sind. Zum Führen oder Annehmen eines Gesprächs muss nun die Headset ein/aus-Taste (2) betätigt werden.

4. Fehlersuche

Frage Ich habe meine Basisstation an meiner Telefonanlage angeschlossen, aber das Headset funktioniert nicht.

Antwort Versichern Sie sich, dass die Batterie richtig in das Headset eingesetzt und aufgeladen ist.

F. Das Headset funktioniert, aber es ist zu leise.

A. Versichern Sie sich, dass der Schnittstellen-Schalter korrekt eingestellt ist (13) seitlich an der Basisstation.

F. Wenn die Ein/Aus-Taste (2) am Headset gedrückt ist, nimmt der Hörer Lifter das Gespräch an, das Gespräch ist aber im Headset nicht zu hören.

A. Versichern Sie sich, dass die Basisstation am Hörer-Anschluss des Telefons und nicht am Headset-Anschluss angeschlossen ist (sofern vorhanden).

Allgemeines

Die Betriebs-, Lade- und Lagertemperatur beträgt 0 °C bis 40 °C.

Sicherheitshinweise

Bitte lesen Sie die nachfolgenden Sicherheits- und Bedienungshinweise aufmerksam durch, ehe Sie Ihr GREEN-DECT-EMOTION benutzen. Diese Bedienungsanleitung gut aufbewahren.

Bei Benutzung des Produktes sollten die folgenden grundlegenden Sicherheitsvorkehrungen und Warnungen beachtet werden, um potenzielle Stromschläge, Selbstentzündung, Verletzungen und Sachbeschädigung zu vermeiden.



LineCom GmbH
Waldeggstrasse 8b
CH-6314 Unterägeri / ZG

Telefon +41 (0)41 750 94 12
Telefax +41 (0)41 750 94 44
E-Mail sales@linecom.ch

Warnhinweise

- Kinder nicht mit dem Produkt spielen lassen – Gefahr des Verschluckens von Kleinteilen!
- Den Netzadapter an der nächstgelegenen, leicht zugänglichen Steckdose anstecken.
- Zur Vermeidung von Stromschlägen, Explosion und Selbstentzündung nur das mitgelieferte Ladegerät oder einen Netzadapter der Klasse 2 zum Aufladen des Gerätes benutzen. Stellen Sie sicher, dass der Spannungswert (z. B. 120 V, 60 Hz) mit der Netzspannung, die Sie verwenden möchten, übereinstimmt.
- Das Produkt oder der Netzadapter dürfen nicht zerlegt werden – Gefahr durch gefährlich hohe Spannung und andere Risiken! Bei unsachgemäßem Zusammenbau besteht die Gefahr eines elektrischen Stromschlages, wenn das Produkt verwendet wird.
- Nichts in das Produkt hineinstecken, andernfalls können die Teile im Inneren des Produktes beschädigt werden oder Sie können sich verletzen.
- Vor Nässe schützen. Halten Sie das Produkt von Wasser wie z.B. Badewannen, Waschbecken, nassen Kellern oder Schwimmbädern fern.
- Das Produkt darf nicht weiter verwendet werden, wenn es zu heiß wird, wenn das Netzkabel oder der Netzstecker beschädigt ist, wenn das Produkt heruntergefallen ist oder beschädigt oder nass wurde. Kontaktieren Sie in solchen Fällen Ihren Händler (www.linecom.ch).
- Das Produkt nicht in die Nähe von Heizkörpern bringen und nicht an Orten mit unzureichender Belüftung aufstellen.
- Das Produkt darf nicht weiter verwendet werden, wenn nach Gebrauch dieses Produktes Hautreizungen auftreten. Wenden Sie sich in solchen Fällen an Ihren Händler (www.linecom.ch).
- Laute Geräusche und zu hohe Schalldruckpegel können Ihr Gehör vorübergehend oder dauerhaft schädigen. Es gibt keine allgemein gültige Lautstärkeeinstellung. Sie sollten Ihr Headset jedoch immer auf eine moderate Lautstärke einstellen, und längeres Hören von lauten Geräuschen vermeiden. Je lauter die Lautstärke, desto kürzer die Zeit bis Ihr Gehör geschädigt wird. Die Lautstärke wird je nach Headset unterschiedlich empfunden. Die gehörte Lautstärke hängt ab vom Gerät, das Sie benutzen, und den Einstellungen. Bei Ohrschmerzen sollten Sie den Gebrauch des Produktes unterbrechen und einen Arzt aufsuchen. Ohrenärzte empfehlen folgende Vorsichtsmaßnahmen zum Schutz des Gehörs:
 1. Lautstärke ganz leise stellen, ehe das Headset aufgesetzt wird, und den Gebrauch mit einer möglichst leisen Lautstärke fortsetzen.
 2. Nicht versuchen, laute Umgebungsgeräusche durch Aufdrehen der Lautstärke zu übertönen. Verwenden Sie das Headset nach Möglichkeit in einer ruhigen Umgebung mit wenig Hintergrundlärm.
 3. Begrenzen Sie die Nutzung des Headsets bei lauter Lautstärke.
 4. Drehen Sie die Lautstärke herunter, wenn das Headset so laut eingestellt ist, dass Sie Leute in Ihrer Nähe nicht mehr verstehen.

Zur Vermeidung von Stromschlägen, Explosion, Selbstentzündung oder Austreten von ätzenden Flüssigkeiten befolgen Sie bitte folgende Hinweise zum Gebrauch und zum Laden der Batterie:

Warnhinweise zum Laden der Batterie

- Nur das mitgelieferte Original-Ladegerät verwenden; andere Ladegeräte dürfen nicht benutzt werden. Der Spannungswert muss mit der Netzspannung übereinstimmen, welche Sie verwenden möchten.
- Headset gemäß den Hinweisen in der Bedienungsanleitung aufladen.
- Netzadapter bzw. Ladegerät an der nächstgelegenen, leicht zugänglichen Steckdose anstecken.
- Batterie auf keinen Fall bei Temperaturen unter 0 °C oder über 40 °C laden – z. B. in einem geschlossenen Fahrzeug.
- Der Ladevorgang sollte beaufsichtigt werden.

Warnhinweise zum Gebrauch der Batterie

Das Headset verfügt über eine auswechselbare Batterie. Zur Vermeidung von Selbstentzündung oder Verletzungen lesen und beachten Sie bitte die folgenden Hinweise:

- Batterie nicht ins Feuer werfen! **Explosionsgefahr! Örtliche Recyclingvorschriften beachten!**
- Batterie nicht öffnen oder durchbohren. Es können ätzende Substanzen austreten, die Augen- oder Hautverletzungen verursachen bzw. giftig sind, wenn sie verschluckt werden.
- Headset gemäß den Hinweisen in der zugehörigen Bedienungsanleitung aufladen.
- Recycling: Die Batterie in Ihrem Headset muss recycelt oder ordnungsgemäß entsorgt werden.
- Erkundigen Sie sich bei Ihrer Entsorgungsstelle, wie das Headset ordnungsgemäß zu entsorgen ist.

Wir geben keine Gewähr oder Garantie hinsichtlich der Richtigkeit oder Genauigkeit der Angaben in dieser Bedienungsanleitung. Sämtliche Installationen nach Plänen dieser Installationsanleitung erfolgen auf eigene Gefahr.



LineCom GmbH
Waldeggstrasse 8b
CH-6314 Unterägeri / ZG

Telefon +41 (0)41 750 94 12
Telefax +41 (0)41 750 94 44
E-Mail sales@linecom.ch